

B15 Eckspanner

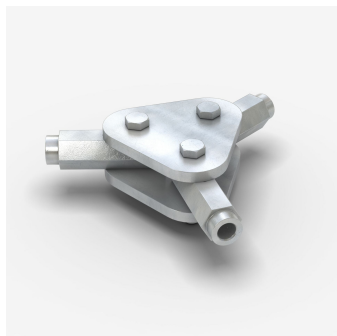

Der B15 Eckspanner wird verwendet um eine Spannstelle über Eck anordnen zu können, z.B. bei Widerlagern.

Applications, features, properties and benefits

Der B15 Eckspanner wird durch Ankerstäbe (z.B. B15), Distanzrohre, Konen und Verschlussmittel komplettiert und ermöglicht die Wiedergewinnung der Ankerstäbe.
Der Winkel kann Stufenlos eingestellt werden.

Technical data

(Material / Spezifikation)

- Zugkraft: max. 64 kN
- für Spannstäbe B 15 oder UNI 15

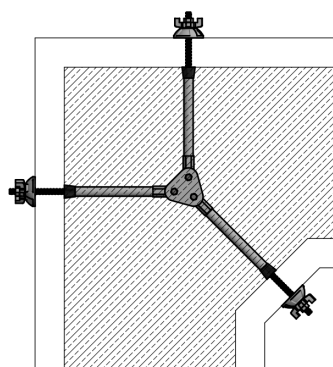

Article description

20450300