

KIPP

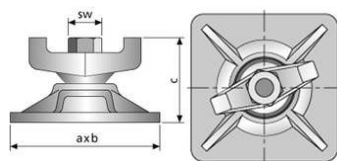

Kugelgelenkplatten, verzinkt. Zum Einsatz bei geneigten Schalungen. Auch kompatibel mit Uni 15.

Belastbar nach DIN 18216.

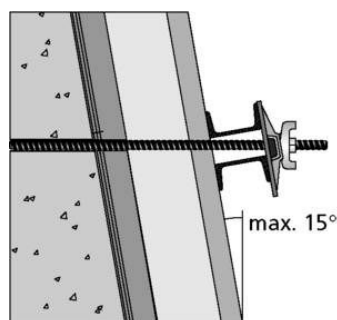
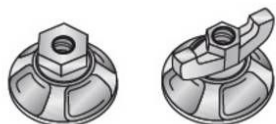

Artikelbezeichnung	Gewinde	Plattengröße Ø mm	Plattengröße a mm	Plattengröße b mm	Plattengröße c mm	SW mm	Materialqualität	Verpackung	Gewicht kg/Stück
20021230	B 15 mit Flügelmutter		120	120	66	27	verz.	10 Stück/Sack	1,300
20021350	B 15 mit Flügelmutter		135	185	66	27	verz.	10 Stück/Sack	1,833
20020950	B 15 mit S-Mutter	94			53	41	verz.	1 Stück	0,680
20020940	B 15 mit Flügelmutter	94			61	27	verz.	1 Stück	0,765