

## SDF-Blech Q1-Q2

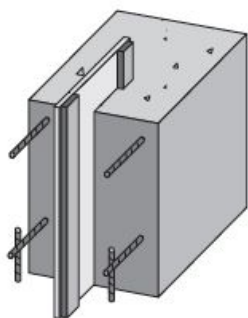
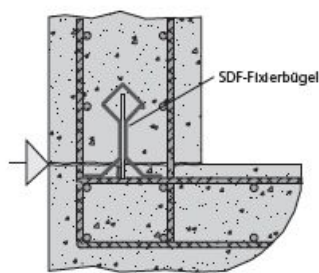
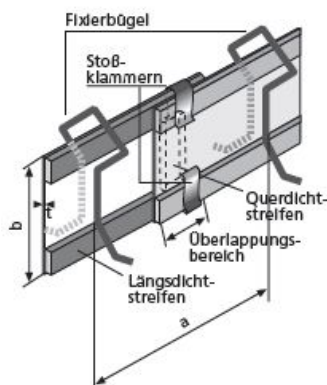
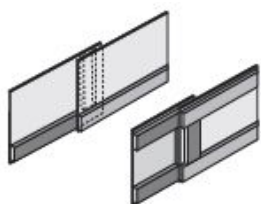

Einsatz

Abdichtung von Arbeitsfugen (Aufkantung nicht erforderlich)

### Maßangaben

SDF/Q1-Q2-Blech (Streifen/Rollen)

Länge L = 2,00 lfd. M. / 20,00 lfd. M.

Breite b = 150 mm

Blechedicke t = 0,85 mm

Verlegung/Befestigung

Sohle-Wand-Anschluss

Aufstellen des Fugenbleches (SDF Q1 oder Q2) auf der oberen Bewehrung. Das Quellband muss unten liegen und vollständig in den ersten Betonierabschnitt einbinden

Abknicken des Bleches im Eckbereich nach Erfordernis

Sichern gegen Kippen und Verrutschen mit Hilfe von Fixierbügeln (Abstand ca. 1,0 m), die an die Bewehrung gebunden werden

Sichern der Stoßstellen mit Federsteckern

Wand-Wand-Anschluss

Einbindung des Fugenbleches SDF Q2 zu gleichen Teilen in den beiden Wand- bzw. Betonierabschnitten

### Anwendungen, Merkmale, Eigenschaften und Vorteile

Selbstdichtendes Fugenblech in Streifen- oder Rollenware

Belegt mit quellverzögertem Quellband. Anordnung des Quellbandes einseitig auf einer bzw. beiden Längsseiten, sowie zusätzlich auf einer Stirnseite zur Abdichtung der Überlappung

Quellband selbstquellend bei Wasserzutritt; sehr gute chemische Beständigkeit

Gute Eignung des SDF-Blechs auch im Betonfertigteilbau

Aufbau:

Fugenblech, mit einseitig aufgeklebten Quellband

SDF Q1 mit auf einer Längsseite angeordneter Quellbandauflage zum Einsatz z. B. im Bereich von Sohle-Wand-Anschlüssen

SDF Q2 mit auf beiden Längsseiten angeordneten Quellbandauflagen zum Einsatz z. B. im Bereich von Wand-Wand-Anschlüssen

Beide SDF-Typen mit auf einer Stirnseite angeordneter Quellbandauflage zur Herstellung der Dichtigkeit im Überlappungsbereich

## SDF-Blech Q1-Q2

Artikelbezeichnung	Bezeichnung	Verpackung	Gewicht kg/Meter	Gewicht kg/Stück
87401200	SDF-Blech Q1 Streifen	2m / 50m Bund	0,870	
87402240	SDF-Blech Q2 Streifen	2m / 50m Bund	1,020	
87402508	SDF-Blech Q1 Rollenware	20m / Rolle	0,943	
87600011	SDF-Fixierbügel	100 Stück		0,082
44390162	Federstecker D=4mm verzinkt DIN 11024	1 Stück		0,016
87600025	Dehnungsfugenbandschließer für Fugenbleche	1 Stück		0,720